

INSTRUKCJA MONTAŻU

SYSTEM GAMA

model: LGI-N-120, LGI-N-100, LGI-N-80

ALBO

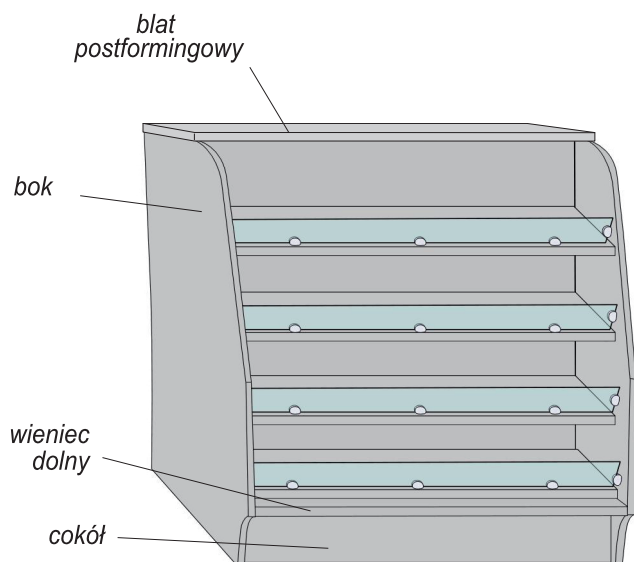
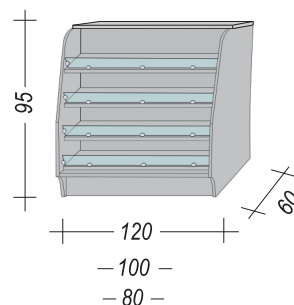

Nr	Elementy mebla	Wymiary szer. x dł. (mm)			Ilość (szt.)
		80	100	120	
1.	Blat postformingowy	422x800	422x1000	422x1200	1
2.	Bok	912x600	912x600	912x600	2
3.	Wieniec dolny	596x760	596x960	596x1160	1
4.	Cokół	130x760	130x960	130x1160	1
5.	Półka	350x760	350x960	350x1160	2
6.	Półka 1-2	196x760	196x960	196x1160	2
7.	Półka 3	167x760	167x960	167x1160	1
8.	Półka 4	145x760	145x960	145x1160	1
9.	Plecy górne	564x760	564x960	564x1160	1
10.	Plecy dolne	200x760	200x960	200x1160	1
11.	Ogranicznik szkła	50x754	50x954	50x1154	4
12.	Kołek drewniany	32x8	32x8	32x8	26
13.	Konfirmat	-	-	-	8
14.	Mimośród	-	-	-	4
15.	Zaślepka konfirmatu	-	-	-	8
16.	Zaślepka mimośrodu	-	-	-	4
17.	Podpórka	-	-	-	8
18.	Podpórka szkła (grzybek)	-	-	-	20
19.	Spax 4x30 (wkręt)	-	-	-	4-8
20.	Kluczyk	-	-	-	1
21.	Klej	-	-	-	1

1. Połóż lewy bok na twardym podłożu. Wprowadź klej w otwory na kołki (wypełnione ciemnym kolorem). Następnie za pomocą młotka wbij drewniane kołki w otwory widoczne na rysunku. Czynność tą przeprowadzić ostrożnie. To samo zrób z prawym bokiem (rys. 1).

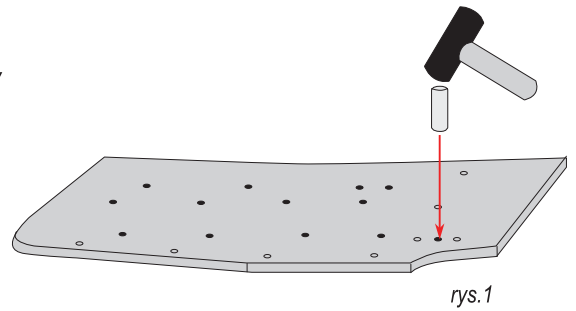

rys.1

2. Połącz bok z cokołem za pomocą wbitego kołka stabilizującego, a następnie za pomocą konfirmatów połącz z wieńcem dolnym (rys. 2).

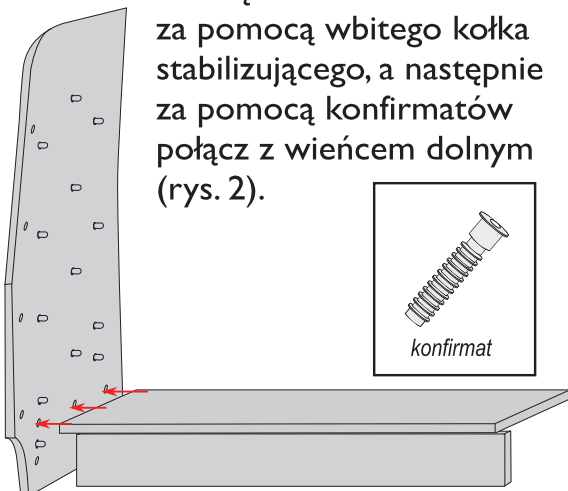

rys.2

3. Zamocuj plecy mniejsze i większe za pomocą kołków tak jak na rysunku (rys. 3).

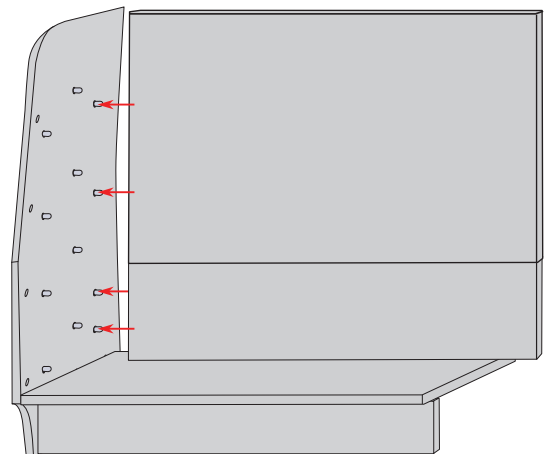

rys.3

4. Do boku przymocuj półki wbijając je na kołki (rys. 4).

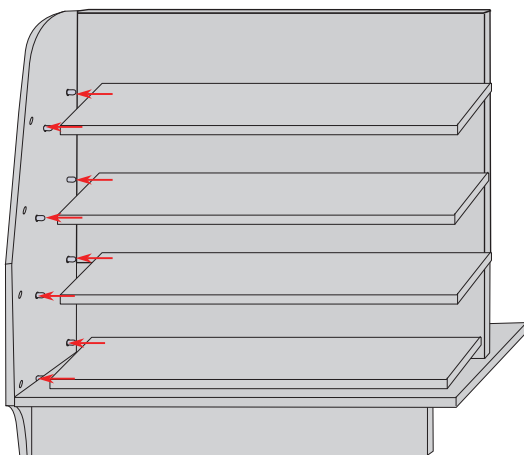

rys.4

5. Umieść w bokach i na półkach podpórki szkła w miejscach wskazanych na rysunku (rys. 5).

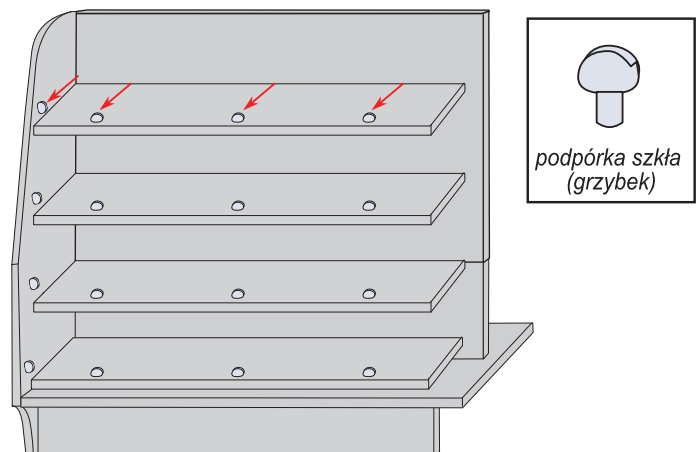

rys.5

6. Dołącz drugi bok (rys.6).

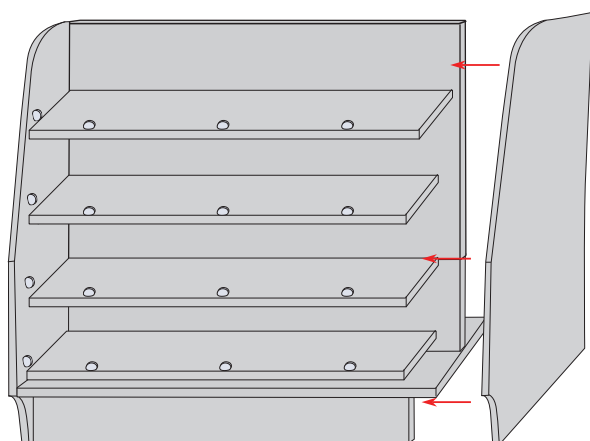

rys.6

7. Wsuń (od góry) w podpórki szkła szklane ograniczniki (rys.7).

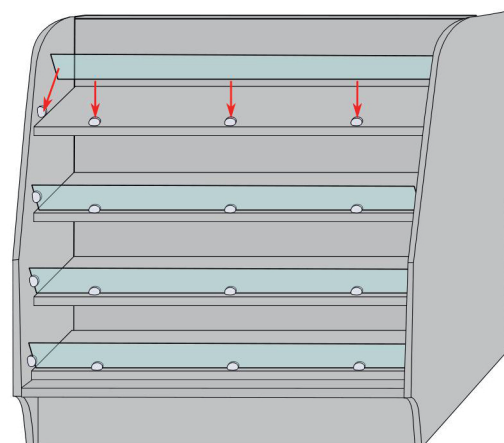

rys.7

8. Włóż główkę mimośrodów w otwory w górnej części boków. Następnie ustaw główkę za pomocą śrubokręta w pozycji pokazanej na rysunku (rys. 8).

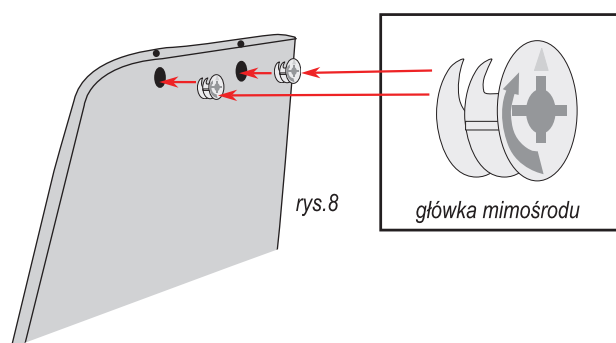

rys.8

główka mimośrodu

9. Wkręć trzpień mimośrodów w mufy zamontowane w blacie (rys. 9).

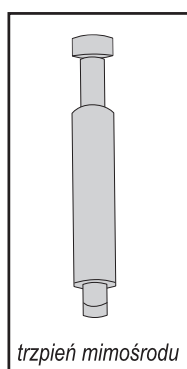

trzpień mimośrodu

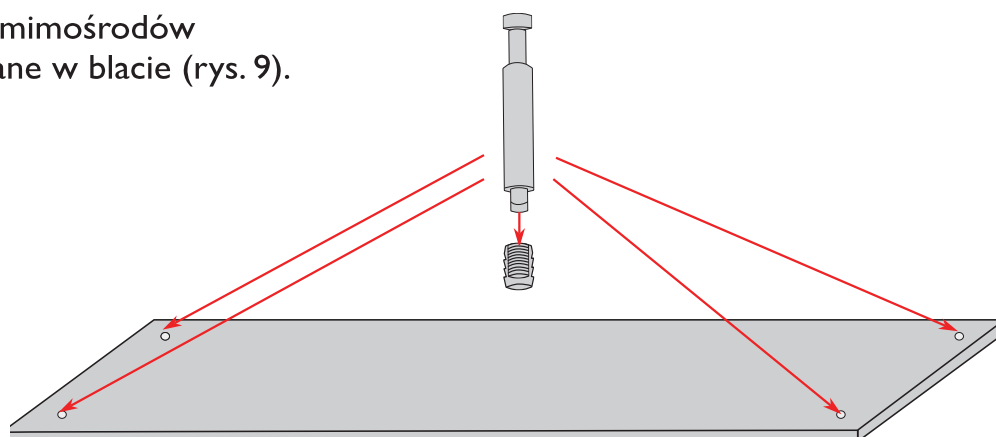

rys.9

10. Połóż blat na ladzie, trafiając w otwory w bokach. Używając śrubokręta przekręć główki mimośrodów w prawą stronę aż poczujesz opór (rys. 10).

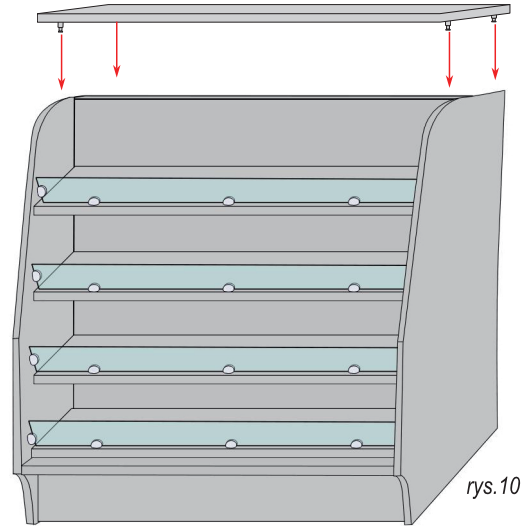

rys.10

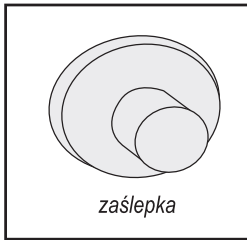

zaślepka

rys.11

11. Włóż zaślepki w główki konfirmatów znajdujących się w bokach lady. Następnie włóż zaślepki mimośrodów (rys. 11).

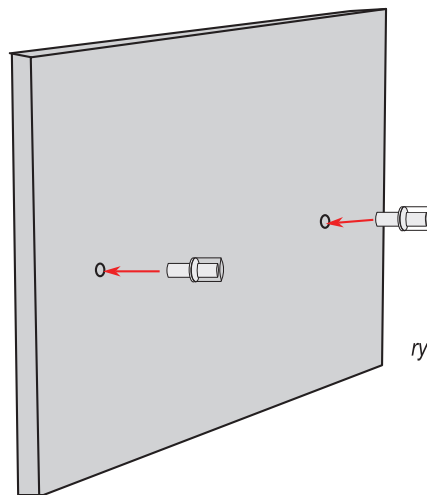

rys.12

12. Zamontuj metalowe podpórki pod półki w otwory w bokach (rys. 12).

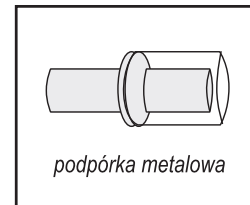

podpórka metalowa

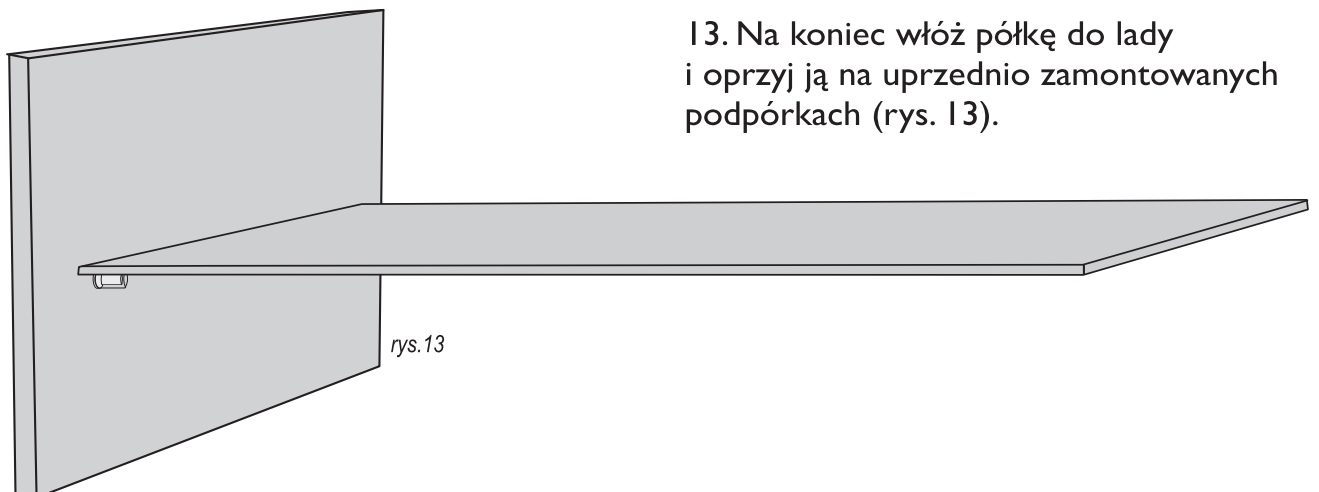

rys.13

13. Na koniec włóż półkę do lady i oprzy ją na uprzednio zamontowanych podpórkach (rys. 13).